

ANAKONDA



HOCHDRUCKGERÄT ZUR HYDRODYNAMISCHEN ROHRREINIGUNG

Die ANAKONDA-Serie ist ein kompaktes, modernes und universelles Hochdruckgerät zum Reinigen von Abwasserrohren, zur Desinfektion von Oberflächen und Gegenständen sowie für andere Reinigungsarbeiten.

Das Gerät wurde von der polnischen Firma KanRo Ltd. entwickelt und hergestellt, einem Marktführer für Spezialgeräte für die Abwasserentsorgung mit 30 Jahren Erfahrung.

Dank seiner geringen Abmessungen und seines geringen Gewichts eignet sich ANAKONDA ideal für den Einbau in kleine Lieferwagen und auf Transportanhängern. Dieses Modell verfügt über viele innovative Lösungen, die es bisher bei dieser Art von Geräten nicht gab. Eine davon ist eine hydraulisch angetriebene Hochdruckschlauchhaspel mit Schwenkarm und drehbarer Haspel für einen leichteren Zugang zum Schacht. Geräte mit optionaler Funkfernbedienung und automatischer Schlauchführung (Auf- und Abwickeln) sind ebenfalls erhältlich.

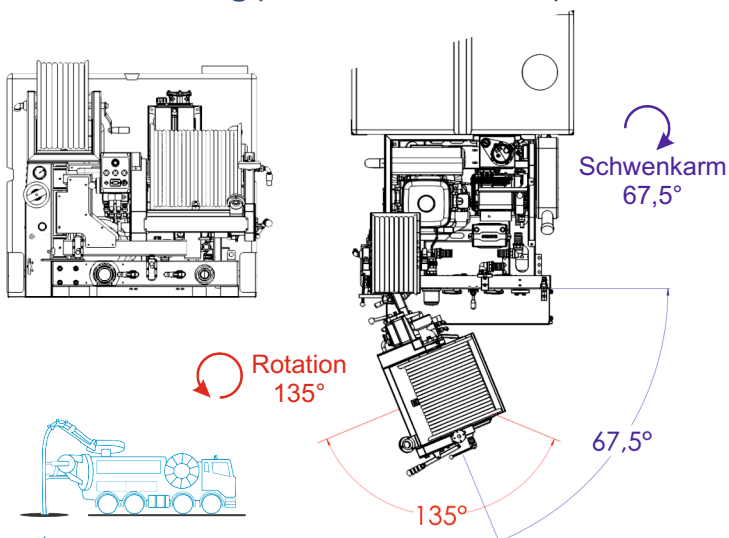

VERFÜGBARE GERÄTEVERSIONEN

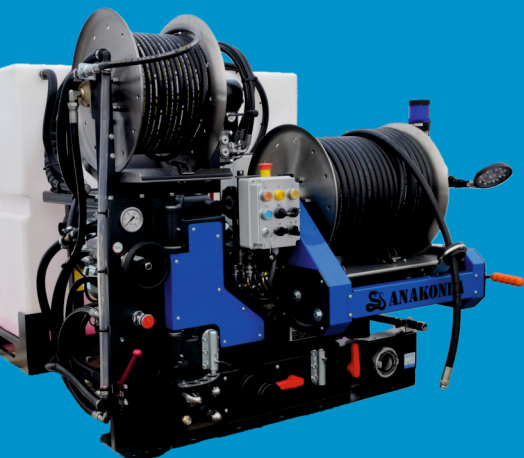

ANAKONDA - 150/75

- Motorleistung 35 PS
- Arbeitsdruck 150 bar
- Wasserdurchfluss 75 l/min
- Schwenk- und Dreharm mit hydraulischem Antrieb
- Hochdruckschlauch DN13 80 m ½"

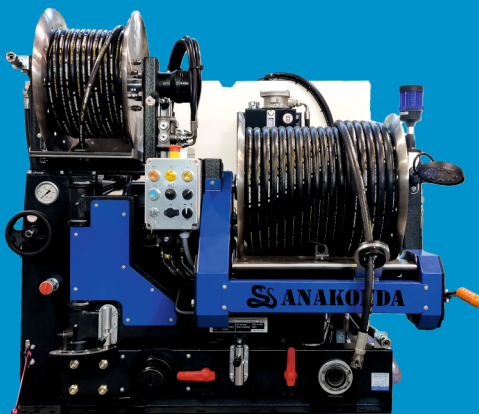

ANAKONDA - 200/60

- Motorleistung 35 PS
- Arbeitsdruck 200 bar
- Wasserdurchfluss 60 l/min
- Schwenk- und Dreharm mit hydraulischem Antrieb
- Hochdruckschlauch DN13 80 m ½"



ANAKONDA - 150/85*

- Motorleistung 40 PS
- Arbeitsdruck 150 bar
- Wasserdurchfluss 85 l/min
- Schwenk- und Dreharm mit hydraulischem Antrieb
- Hochdruckschlauch DN16 80 m ½"

Hauptvorteile des Geräts:

- ✓ Drehbare Arbeitshassel am Schwenkarm
- ✓ Hydraulischer Antrieb für einfaches Auf- und Abrollen des Hochdruckschlauchs
- ✓ Automatische Hochdruckschlauchführung*
- ✓ Funkfernbedienung für erhöhten Arbeitskomfort*
- ✓ Großer, an die Fahrzeugzuladung angepasster Wassertank
- ✓ Zirkulationssystem für Winterbetrieb
- ✓ Ein-Mann-Bedienung
- ✓ Montage in kleinen Lieferfahrzeugen möglich
- ✓ Große Auswahl an Zusatzausstattung
- ✓ Hergestellt in Polen

*option

KOMPAKTE UND MODERNE HOCHDRUCKGERÄTE
ZUR ENTSTOPFUNG UND REINIGUNG DES KANALNETZES

